

EXO CLEAN

STAZIONE DI FILTRAZIONE MOBILE



- PLUG AND PLAY E SILENZIOSO (< 68 dB)
- RIDOTTO CONSUMO ELETTRICO (0,14 kW)
- MANTIENE L'AMBIENTE DI LAVORO PULITO
- EVITA CHE L'OPERATORE RESPIRI PERICOLOSE SOSTANZE INQUINANTI

EXO CLEAN S | M



2024.IT.01.01



EXOMIST.COM

MADE IN ITALY

EXOCLEAN PRINCIPIO DI FUNZIONAMENTO

ExoClean è una stazione mobile di filtrazione che consente di gestire in totale sicurezza e pulizia la soffiatura di pezzi oleosi. ExoClean è dotata di un silenzioso motore monofase a velocità variabile dal bassissimo consumo energetico. La nebbia oleosa aspirata è convogliata nella parte inferiore

dove è previsto un comodo vano di raccolta da 5 litri di capacità per l'olio recuperato. L'aria viene filtrata da un apposito filtro per nebbie oleose (M5) e rilasciata in ambiente in totale sicurezza.

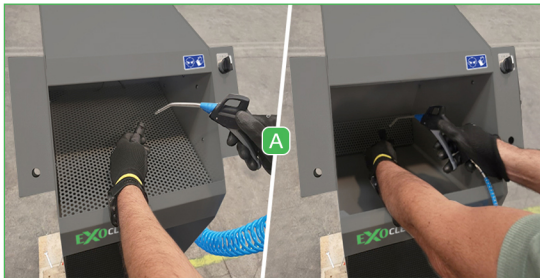

- A** DUE MODALITÀ DI UTILIZZO: SPAZIO APERTO O SU GRIGLIA DI SUPPORTO
- B** LUCE LED PER ILLUMINARE L'AREA DI LAVORO
- C** SELETTORE A DUE VELOCITÀ DI ASPIRAZIONE
- D** PISTOLA AD ARIA COMPRESSA
- E** CELLA FILTRANTE M5 IN MICROFIBRA DI VETRO
- F** VASCA DI RACCOLTA DRENAGGIO DA CINQUE LITRI CON RELATIVA FINESTRA DI ISPEZIONE E LUCE LED

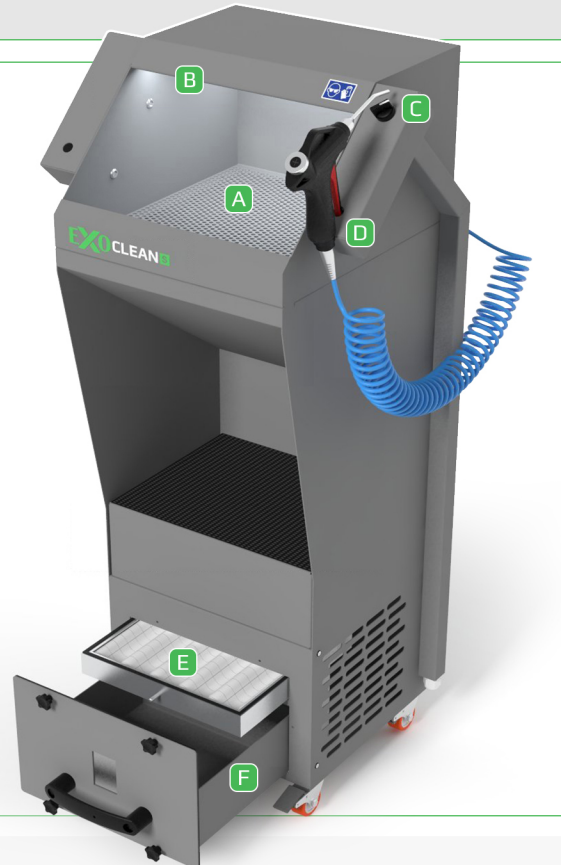

EXOCLEAN DIMENSIONI E DATI TECNICI

ExoClean è disponibile in due versioni: **ExoClean S** è il modello più compatto indicato per soffiare pezzi fino a 20 cm circa; **ExoClean M** è la versione media indicata per soffiare pezzi fino a 30 cm.

	S	M
DIMENSIONI A x B x C (mm)	1070x350x400	1070x500x400
MOTORE (kW)	0.14 220/1/50	0.14 220/1/50
LIVELLO SONORO MOTORE ELETTRICO (dB)	65	65
CAPACITÀ DEL SERBATOIO (L)	5	5
PESO (kg)	37	45
PRESSIONE (Pa)	VELOCITÀ 1 = 586 VELOCITÀ 2 = 701	

LE INFORMAZIONI POSSONO ESSERE SOGGETTE A MODIFICHE SENZA PREAVVISO

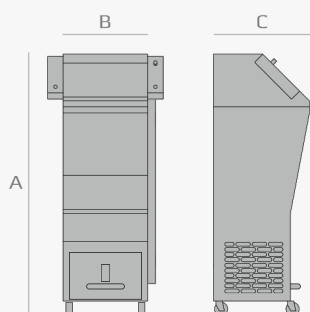

EXOTUT srl

SEDE 1: VIA ALCIDE DE GASPERI N.3
24069 | CENATE SOTTO - BG | ITALY

SEDE 2: VIA ZANICA N.26
24050 | GRASSOBBIO - BG | ITALY

+39 035 03 95 038
INFO@EXOTUT.COM
WWW.EXOMIST.COM

EXOMIST™
CLEANER PRODUCTIVITY

MADE IN ITALY

DISTRIBUTORI